



|                   |                    |                      |                      |
|-------------------|--------------------|----------------------|----------------------|
| <b>SKU</b>        | <b>1752</b>        | <b>Qtde. caixa</b>   | <b>24 unidades</b>   |
| <b>Capacidade</b> | <b>190 ml</b>      | <b>Qtde. pallet</b>  | <b>3960 unidades</b> |
| <b>Altura</b>     | <b>92,20 mm</b>    | <b>Altura pallet</b> | <b>1,30 m</b>        |
| <b>Diâmetro</b>   | <b>61,00 mm</b>    | <b>Peso pallet</b>   | <b>548 kg</b>        |
| <b>Peso</b>       | <b>115 gramas</b>  | <b>Medida pallet</b> | <b>1,00 x 1,20 m</b> |
| <b>Fechamento</b> | <b>Tampa 58 mm</b> | <b>Cores</b>         | <b>Branco</b>        |



**BIDOLUX**

Garrafas e Potes de Vidro / Conservas

# POTE F100

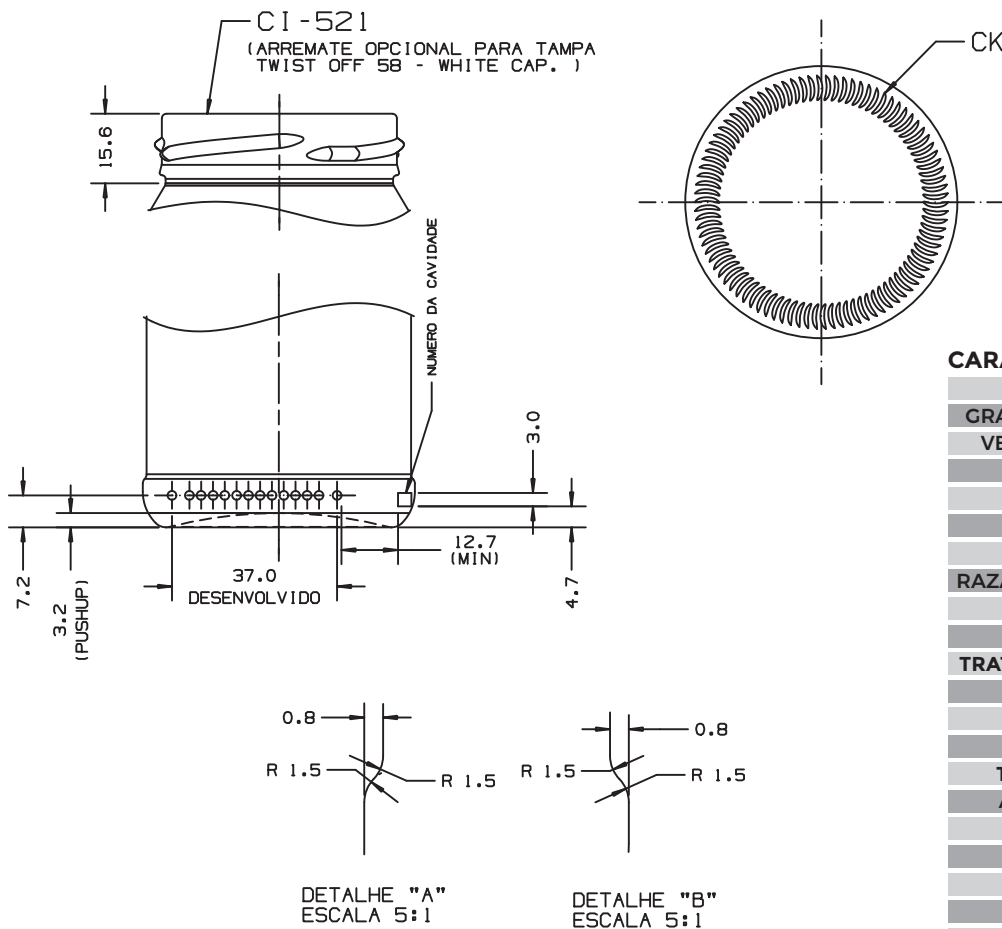
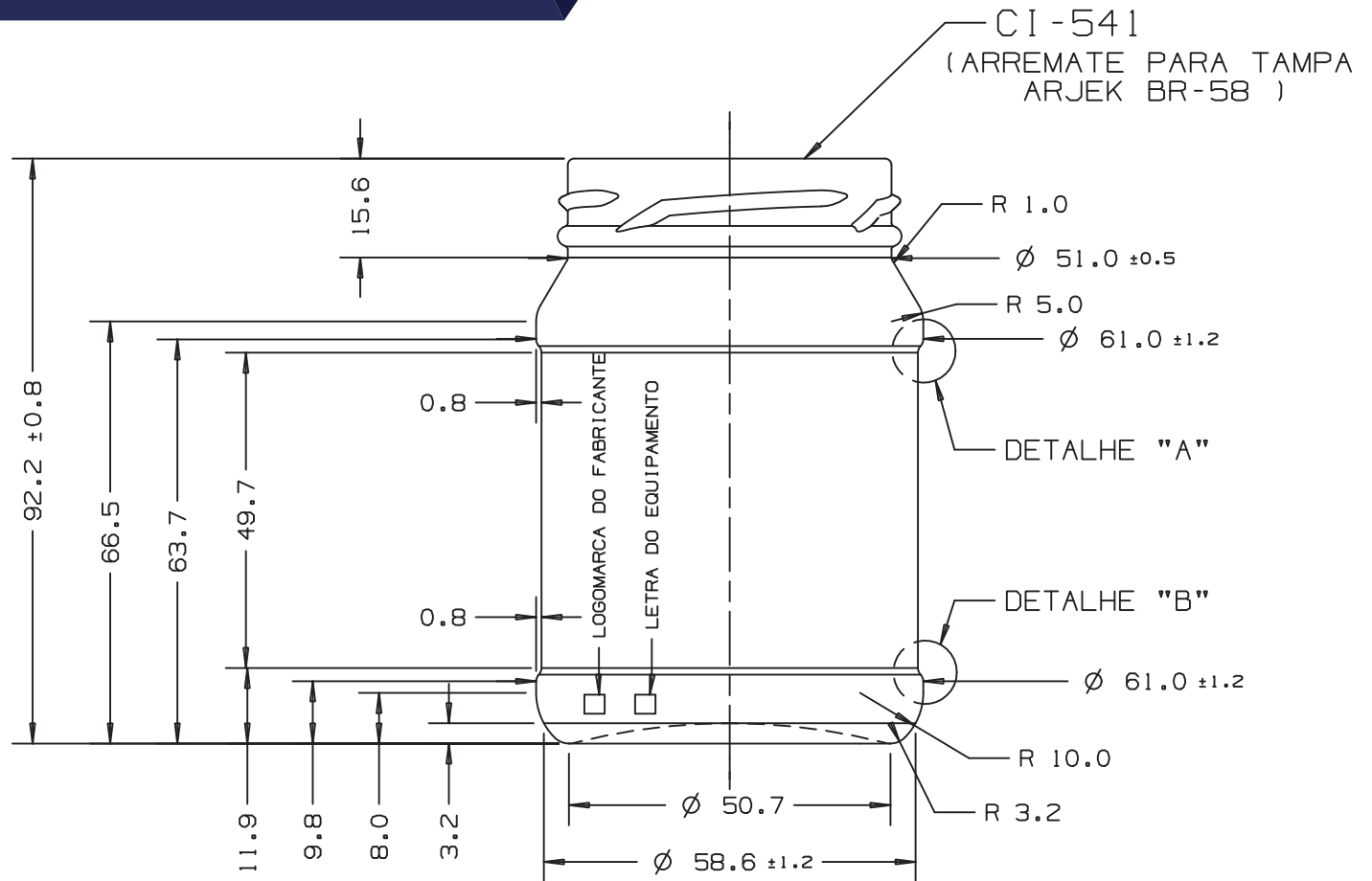

## CARACTERÍSTICA FÍSICO - DIMENSIONAIS

|                            |                     |
|----------------------------|---------------------|
| CARBA VERTICAL:            | 340 KGF / EMB / MIN |
| GRAU DE RECOZIMENTO:       | MAX. 4              |
| VERTICALIDADE A 360°:      | MAX. 2.9MM          |
| <b>ESPESSURA MÍNIMA</b>    |                     |
| PAREDE RETA:               | 1.0 MM              |
| FUNDO:                     | 1,65MM              |
| RAZÃO DE DISTRIBUIÇÃO:     | 2.5 : 1             |
| - CHOQUE TERMINO:          | $\Delta$ T 50C°     |
| <b>TRATAMENTO A QUENTE</b> |                     |
| ARREIMATE - MEDIA:         | 15CTU               |
| CORPO - MEDIA:             | 20 A 80 CTU         |
| <b>TRATAMENTO A FRIO</b>   |                     |
| ANG. DESLIZAMENTO:         | MAX. 25°            |
| <b>TRANSMITANCIA</b>       |                     |
| AMBAR:                     | 20 A 35%            |
| VERDE:                     | 70 A 80%            |
| BRANCA:                    | >=85%               |